

Annexes, Glossaire

Discographie, Bibliographie

Tables et Index

DANIEL BERTRAND
MUSIQUE CARNATIQUE ET FACTURE INSTRUMENTALE
THÈSE DE DOCTORAT - UNIVERSITÉ SORBONNE - PARIS IV - 1997

ANNEXE I : Cartes du sud de l'Inde



Carte N°1 : Les quatre états du sud de l'Inde.

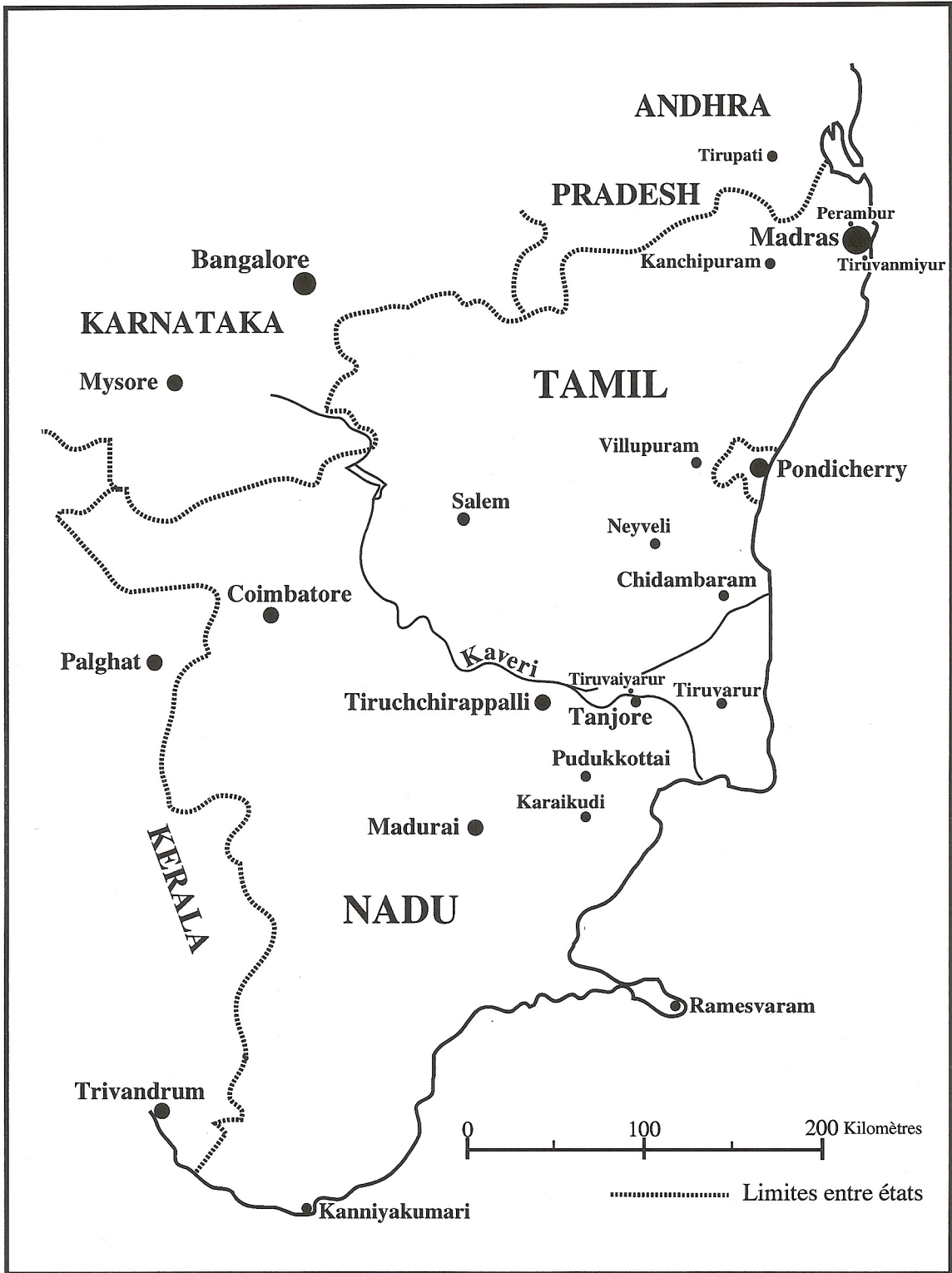

Carte N°2 : L'état du Tamil Nadu.

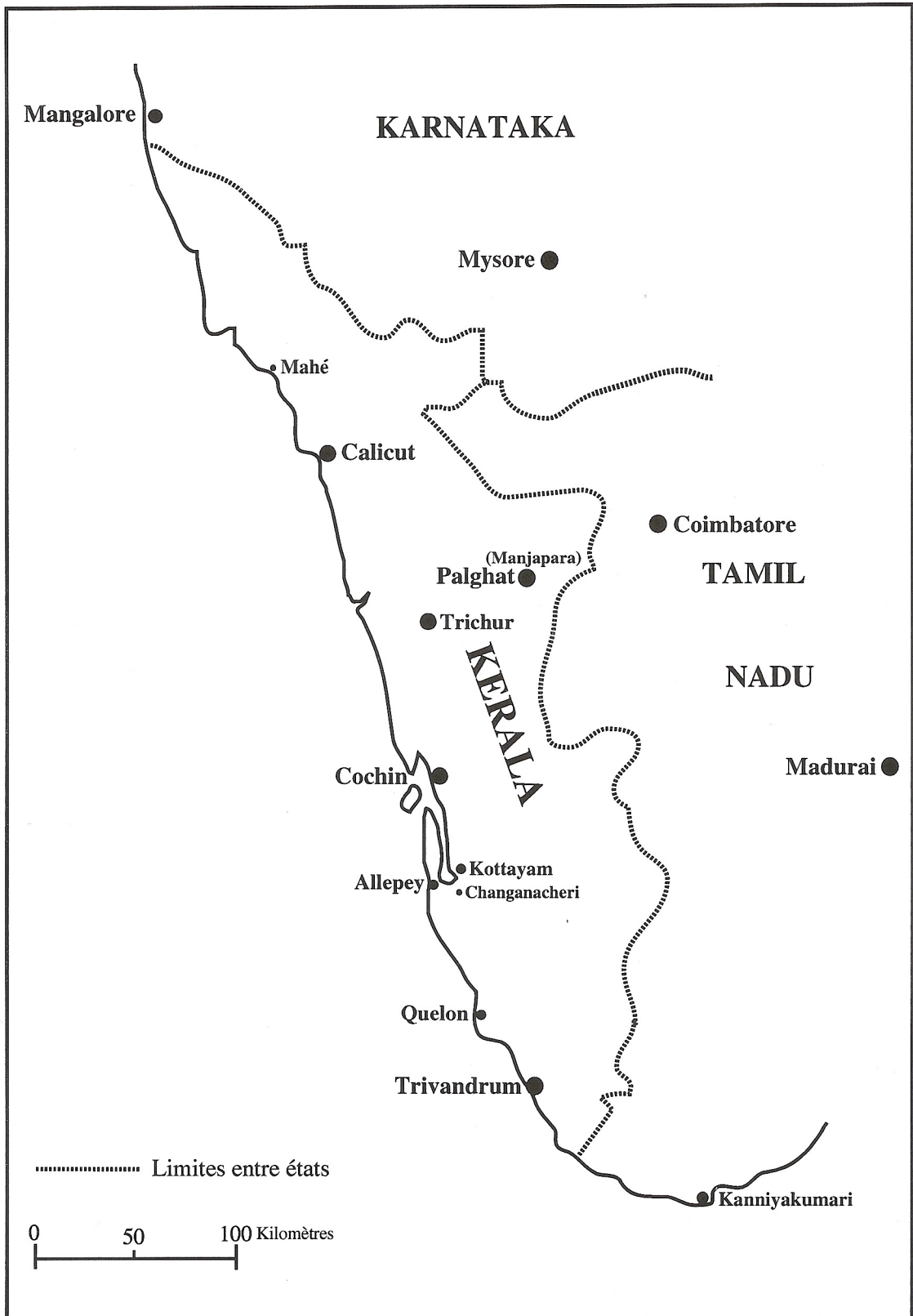

Carte N°3 : L'état du Kerala.

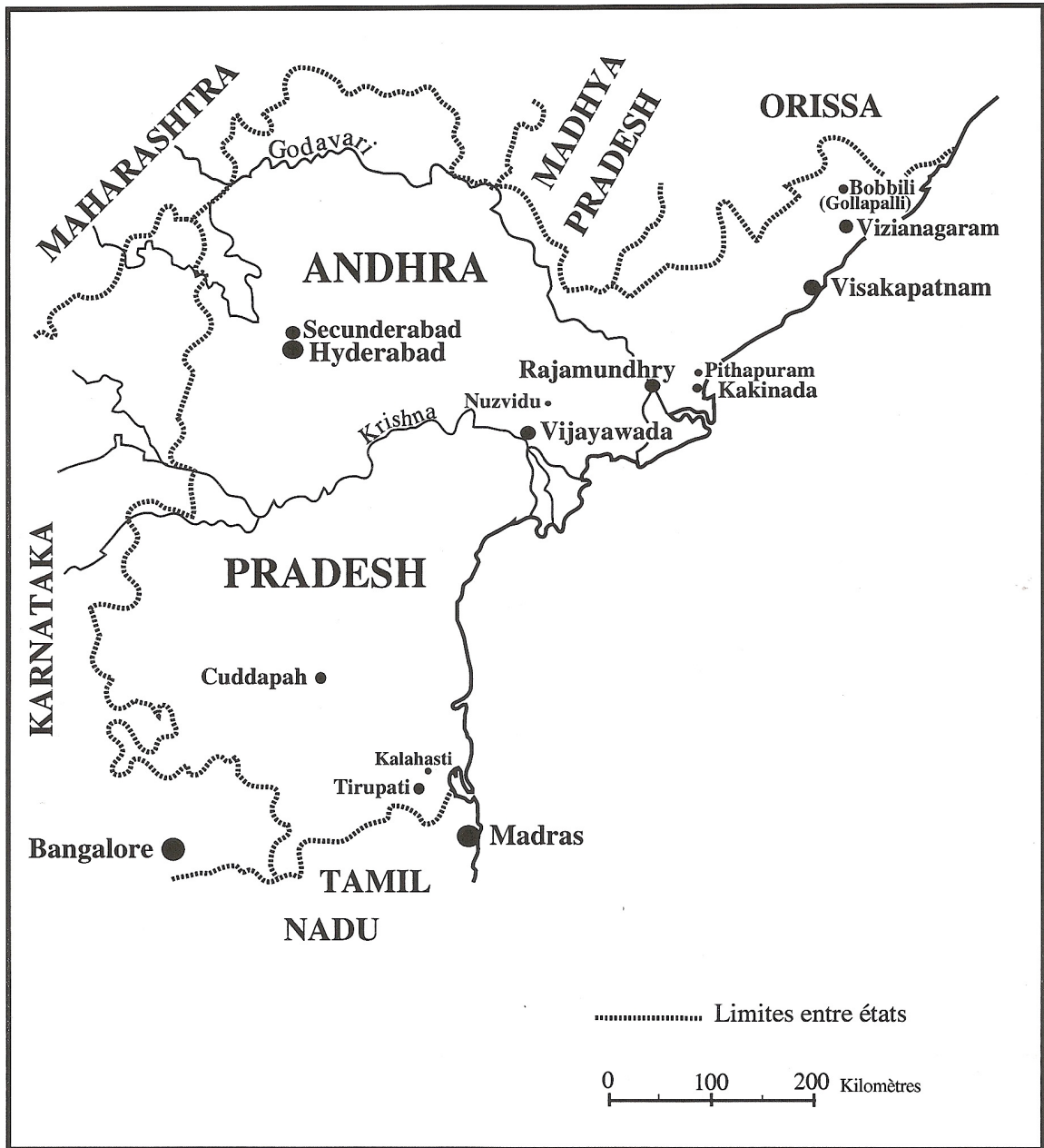

Carte N° 4 : L'état d'Andhra Pradesh.

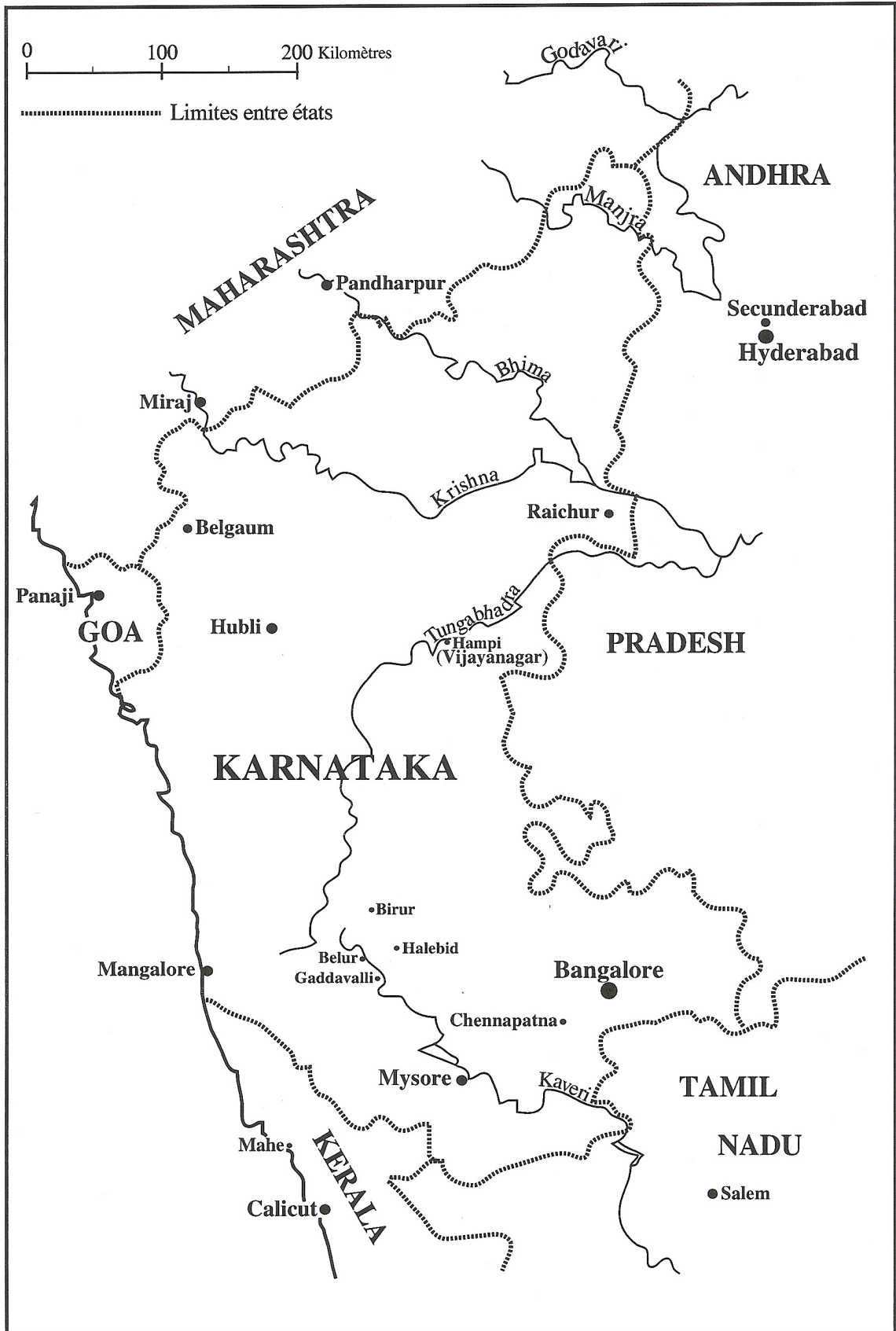

Carte N°5 : L'état du Karnataka.

ANNEXE II :**Tableau des 72 *mēḷakarta-s* du système carnatique.****A : *Śuddha madhyama mēḷa-s.***

Chakra ↓	Tétracorde → Supérieur	(Pa Dha ¹ Ni ¹ Sa)	(Pa Dha ¹ Ni ² Sa)	(Pa Dha ¹ Ni ³ Sa)	(Pa Dha ² Ni ² Sa)	(Pa Dha ² Ni ³ Sa)	(Pa Dha ³ Ni ³ Sa)
	Tétracorde ↓ Inférieur	(Pa Dha Na Sa)	(Pa Dha Ni Sa)	(Pa Dha Nu Sa)	(Pa Dhi Ni Sa)	(Pa Dhi Nu Sa)	(Pa Dhu Nu Sa)
I Indu	(Sa Ri ¹ Ga ¹ Ma ¹) 	N°1 Kanakāṅgi	N°2 Ratnāṅgi	N°3 Gānamūrṭi	N°4 Vanaspati	N°5 Mānavati	N°6 Tānarūpi
II Nētra	(Sa Ri ¹ Ga ² Ma ¹) 	N°7 Sēnāvati	N°8 Hanumatōḍi	N°9 Dhēnuka	N°10 Nāṭakapriya	N°11 Kōkilapriya	N°12 Rūpavati
III Agni	(Sa Ri ¹ Ga ³ Ma ¹) 	N°13 Gāyakapriya	N°14 Vakulā- bharaṅgam	N°15 Māyamā- ḷavagauḷa	N°16 Chakra- vākam	N°17 Sūryakāntam	N°18 Hāṭakāmbari
IV Veda	(Sa Ri ² Ga ² Ma ¹) 	N°19 Jhankāradvani	N°20 Nāṭabhairavi	N°21 Kīravāṇi	N°22 Kharahara- priya	N°23 Gaurī- manōhari	N°24 Varuṇapriya
V Bāṇa	(Sa Ri ² Ga ³ Ma ¹) 	N°25 Māraraṅjani	N°26 Cārukēśi	N°27 Sarasāṅgi	N°28 Hari- kāmbhōji	N°29 Dhīrasaṅka- rābharaṅgam	N°30 Nāgānandini
VI Rutu	(Sa Ri ³ Ga ³ Ma ¹) 	N°31 Yāgapriya	N°32 Rāga- vardhani	N°33 Gāṅgēya- bhūṣaṇi	N°34 Vāgadhīsvari	N°35 Śulīni	N°36 Chalanāṭa

B : *Prati madhyama mēḷa-s.*

Chakra ↓	Tétracorde → Supérieur	(Pa Dha ¹ Ni ¹ Sa)	(Pa Dha ¹ Ni ² Sa)	(Pa Dha ¹ Ni ³ Sa)	(Pa Dha ² Ni ² Sa)	(Pa Dha ² Ni ³ Sa)	(Pa Dha ³ Ni ³ Sa)
	Tétracorde ↓ Inférieur	(Pa Dha Na Sa)	(Pa Dha Ni Sa)	(Pa Dha Nu Sa)	(Pa Dhi Ni Sa)	(Pa Dhi Nu Sa)	(Pa Dhu Nu Sa)
VII Riṣi	(Sa Ri ¹ Ga ¹ Ma ²) 	N°37 Sālagam	N°38 Jalārṇavam	N°39 Jālavarāḷi	N°40 Navanītam	N°41 Pāvani	N°42 Raghupriya
VIII Vasu	(Sa Ri ¹ Ga ² Ma ²) 	N°43 Gavāmbōdhi	N°44 Bhavapriya	N°45 Śubhapantu- varāḷi	N°46 Śadvidha- mārgini	N°47 Suvarṇāṅgi	N°48 Divyamani
IX Brahma	(Sa Ri ¹ Ga ³ Ma ²) 	N°49 Dhavaḷāmbari	N°50 Nāma- nārāyaṇi	N°51 Kāma- vardhani	N°52 Rāmapriya	N°53 Gamana- śrama	N°54 Viśvambari
X Diśi	(Sa Ri ² Ga ² Ma ²) 	N°55 Śyāmāṅgi	N°56 Shanmukha- priya	N°57 Simhēndra- madhyamam	N°58 Hēmavati	N°59 Dharmavati	N°60 Nītimati
XI Rudra	(Sa Ri ² Ga ³ Ma ²) 	N°61 Kāntāmaṇi	N°62 Rīṣhabha- priya	N°63 Latāṅgi	N°64 Vāchaspati	N°65 Mēcakalyāṇi	N°66 Chitrāmbari
XII Āditya	(Sa Ri ³ Ga ³ Ma ²) 	N°67 Sucharitra	N°68 Jyōti Svarūpiṇi	N°69 Dhātu- vardhani	N°70 Nāsikā- bhūṣaṇi	N°71 Kōsalam	N°72 Rasikapriya

ANNEXE III :**Transcription en notation *sargam* des *pallavi-s* des *kṛti-s* étudiés.****1 : *Rama nī samāna*, *rāga* Kharaharapriya, *tāla* Rūpaka,
de Tyāgarāja¹.**

1A	, , S , R , R , G , R , Rā... ma... nī..... sa...	S Ṇ Ḍ , Ṇ , S , S , S , mā..... nā... me... va.... ru...
1B	, , S , R , P M G R S , Rā... ma... nī..... sa...	S , Ṇ Ḍ Ṇ , S , R , R , mā..... nā... me... va.... ru...
1C	, , R , R G M , , , M , Rā... ma.... nī..... sa...	M , , , M , M G P M G R mā..... nā... me... va.... ru...
1D	S Ṇ Ḍ , R , R , G , R , Rā... ma... nī..... sa...	R , G , M , P M G R G R mā..... nā... me.... va.... ru....
1E	S Ṇ S , R , M P M G R S , Rā.. ma... nī..... sa...	P M G R S , P , P M G R mā..... nā... me.. va.... ru....
1F	S Ṇ S , R , P M G R S , Rā.. ma... nī..... sa...	Ṇ Ḍ P M G , D P M G R S mā..... nā.. me.. va.... ru....
1G	, , N , D , P , , , P , Rā.... ma... nī..... sa...	Ś , , , Ṇ Ḍ P M G R S Ṇ mā..... nā... me.... va.... ru....
1H	, , R Ṇ , D Ṇ Ḍ P P M Rā..... ma... nī..... sa.....	P , Ṇ Ś Ṇ Ḍ P M G R S , mā..... nā... me.... va.... ru....
2A	, , R G M , , , M , M G Ra ga vam..... sū..... ddhā.....	M P , , M , G , , R S Ṇ ra.... ga.....
1I	, , S , R , P M G R S , Rā.... ma... nī..... sa...	S Ṇ Ḍ , Ḍ Ṇ S , S , S , mā..... nā... me... va.... ru....
2B	Ḍ Ṇ S , Ṇ S R , S R G , Ra.... ga.... vam..... sū.....	Ṇ Ḍ Ḍ P P M D P M G R S ddhā..... ra.... ga.....
1J	, , R , G , M , Ṇ Ḍ P M Rā.. ma... nī..... sa....	Ṇ Ś Ṇ Ḍ P M D P M G R S mā.. nā..... me..... va.... ru....
2C	Ḍ Ṇ S , R G M P Ḍ Ṇ Ś Ṇ Ra... ga... vam..... sū.....	Ḍ Ṇ Ṇ Ṇ Ṇ Ṇ Ḍ Ṇ Ḍ P M G R ddhā..... ra..... ga.....
1K	S Ṇ S , R , P M G R S , Rā.. ma... nī..... sa	Ṇ , Ḍ , Ṇ , S , S , S , mā..... nā... me... va.... ru....
	, , R , , , , R , , ,	S , , , S , , , S , , ,

¹ Transcription effectuée par l'auteur, d'après SUNDARAM (A. - Iyer) : *Sri Tyagaraja Kirtana Mala*, Part III, 2nd. edition, Madras, Music Books Publishers, 1992, p. 39. Nous tenons à signaler par ailleurs que les repères (1A, 1B, 1C etc.) attribués aux *saṅgati-s*, dans cette pièce et dans les suivantes, ne correspondent qu'à ces partitions et non aux interprétations des artistes analysées au cours de notre travail.

2 : Ninnuvinā gatigāna, rāga Kalyāni, tāla Ādi,
de Subbarāya Śāstri.¹

1A	G , M , P , D , , , , Ś , N , Nin... nu.... vi..... nā..... ga..... ti....	DP P , , P , P , gā..... na.... ja....	P M G , M , R , gā..... na..
1B	G , M , P , D , , , , DNŚN Nin... nu.... vi..... nā..... ga..... ti....	DP P , , P , MD gā..... na.... ja....	P M G , M , R , gā..... na..
1C	G , M , P , D , , , , DNŚN Nin... nu.... vi..... nā..... ga..... ti....	DP P , , PMG , gā..... na.... ja....	D , M , G , R , gā..... na..
1D	G , M , P , M , DNŚRĠRŚN Nin... nu.... vi.... nā..... ga..... ti....	RSNDPMGN gā..... na.... ja....	D NSNDPMGR gā..... na..
2A	G , RS NS , R , , , R , G , , , Va na..... ru.... hā..... kśi... dhar.....	D , P , , , P M ma... sam..... var.....	G , , , , RS N dha...
	S , R , , , , , , , Ś , N , nī... na... ru... hā..... kśi... dhar.....	DNDP P , P M ma... sam..... var.....	NDPM GMMR ddha ni...
2B	G , RS NS , R , , , R , G , , Ś Va na..... ru.... hā..... kśi... dhar.....	ŚNDP , , P M ma... sam..... var.....	P DP MG , , RS N dha...
	S , R , , , , , , , Ś R Ġ R nī... na... ru... hā..... kśi... dhar.....	ŚNDRŚNDP ma... sam.....	NDPM GMMR var..... ddha ni...

¹ Transcription réalisée d'après une notation manuscrite donnée à l'auteur par N. Ravikiran & Jayanthi R. Kiran.

3 : *Eduṭa nilicitē, rāga Śaṅkarābharāṇam, tāḷa Ādi,*
de Tyāgarāja.¹

1A	M G G M P P , P D D N N Ś Ś , E du ṭa.... ni.... li.... ci..... tē.....	P Ś ŚND, D P P M nī..... du... som...	M,DP P M G,MP MM,R mū.....
1B	M G G M P P , P D D N N Ś Ś , E du ṭa.... ni.... li.... ci..... tē.....	DNSR ŚNDN D P P M nī..... du... som	M,DP P M G,MP MM,R mū.....
1C	M G G M P P , P D D N N Ś Ś , E du ṭa.... ni.... li.... ci..... tē.....	DNSR ŚNDN D P P M nī..... du... som	P,SN DP,M GMPM PMGR mū.....
1D	M G GMPM MPDP PDND DNSN NSR, Ś,RS Ś,RS Ś E du ṭa.... ni.... li.... ci..... tē.....	DNSR ŚNDN D P P M nī..... du... som	PRSN DPM GMPM PMGR mū.....
2A	S,RG RSS, Ṇ Ḍ Ṇ S , , , S , , R , , G M , MDP lē..... mi..... pō.....du	GR,S S , , , S R rā..... ni.....	G,MP MM,G R,GM GG,R som..... mu.....
2B	S,RG RSS, Ṇ Ḍ Ṇ S , SRGM P , PMGR GMDP lē..... mi..... pō.....du	GR,S S , , , PMPM rā..... ni.....	P,SN DP,M GMP MPMGR som..... mu.....
1E	M G GMPM MPDP PDND DNSN NSR, Ś,RS Ś,RS Ś,RS Ś E du ṭa.... ni.... li.... ci..... tē.....	DNSR GMGR ŚNDN DP,M nī..... du.... som	PRSN DP,M GMPM PMGR mū.....
2C	SR G,MG RSSD Ḍ Ṇ S , SRGM PDNS RNDP GMDP lē..... mi pō.....du	GR,S S , GMGR SNGR rā..... ni.....	ŚNDP RŚNDPM GMPGMR som..... mu.....

¹ Transcription réalisée d'après une notation manuscrite donnée à l'auteur par N. Ravikiran & Jayanthi R. Kiran.

4 : An̄gāraka āśrayāmi, rāga Suruttī, tāla Rūpaka,
de Muttusvāmi Dīkṣitar.¹

1A	R , , M P , , N D , P , Añ..... gā..... ra... ka...	M,PM M , M G R M R , S , ma..... śra..... yā... mya.....
	R , , , R , , , S Ṇ S , hām..... vi..... na...	R , P M P , Ś N Ś , Ṛ Ṁ dhā..... śri... da..... ja... ṇa.....
2A	N Ś , N Ś , , Ṛ N , D , man..... dā..... ram.....	Ś N Ṛ Ś N , D , P M N D man ga la vā... ram bhu mi ku
	PDP, M G M G P M R M R S mā... ram... vā... ram...vā.... ram	
1E	M R M , P N Ś , N D P , Añ..... gā..... ra... ka...	R M PN,D P M M G R , P M ma..... śra... yā... mya.....
	M G R , R , , , S Ṇ S , hām..... vi..... na...	R , P M P , Ś N Ś , Ṛ Ṁ dhā..... śri... da..... ja... ṇa.....
1C	R , M , P N Ś,RS̄ N D P , Añ..... gā..... ra... ka...	P M PN,D P M M G R , P M ma..... śra... yā... mya.....
	R , , , R , , , , , , hām.....	S , , , , , , , , , , , śri.....

¹ Transcription effectuée par l'auteur, d'après RAGHAVAN (V.) : *Sri Dikshita Kirtanamala (in Tamil)*, Part II, fifth edition, Madras, Music Books Publishers, 1988, p. 22 & 23.

5 : Svararāga sudhā, rāga Śaṅkarābharanam, tāla Ādi.

de Tyāgarāja.¹

1A	, , S S \overline{GRG} , , , G , G R R R M G Svara rā..... ga... su.... dha.....	M , P , M , G , ra..... sa.... yu.... ta....	$\overline{R,GRG,MPG}$ G R R S bha..... kti.....
1B	S Ṇ S S $\overline{SRG,SRG}$, G , G R R R M G Svara rā..... ga... su.... dha.....	M , $\overline{P,DP}$ P M G , ra..... sa.... yu.... ta....	$\overline{R,GRG,MPG}$ G R R S bha..... kti.....
1C	S Ṇ S P \overline{PMMG} G , G , G R R R M G Svara rā..... ga... su.... dha.....	M , $\overline{P,DP}$ P M G , ra..... sa.... yu.... ta....	$\overline{R,GRG,MPG}$ G R R S bha..... kti.....
2A	S Ṇ S S R R G G M M P , G R S Ṇ svargā.... pa.... va..... rga... mu...	S , , , , , P , rā..... ṁ.....	, , P M G R R S ma... ṇa..... sā...
2B	S Ṇ S S R R G G M M P , G R S Ṇ svargā.... pa.... va..... rga... mu...	S , , , , , Ṡ , rā..... ṁ.....	, , N D P M G R ma... ṇa..... sā...
2C	S Ṇ S S R R G G M M P D P \overline{MGRSN} , svargā.... pa.... va.... rga..... mu.....	S , , , , , $\overline{DNS,RS}$ rā..... ṁ.....	\overline{NDP} , M G R , \overline{PMMG} ma ṇa sā.....
2D	\overline{GRSN} \overline{SRS} , \overline{RGR} , \overline{GMG} , M M P D P \overline{MGRSN} , svar gā.... pa.... va.... rga..... mu.....	S , , , , , \overline{RGMP} rā..... ṁ.....	\overline{DNSR} \overline{GMGR} $\overline{ŚNDP}$ $\overline{ŚNDP}$ ma... ṇa... sā.....

6 : Nannu pālīmpa, rāga Mōhana, tāla Ādi, de Tyāgarāja:

1A	, , G P P G G R R , S , S , S D Nanu pā..... liṁ..... pa...	D D P D S R G , na ḍa ci va...	G , G , $\overline{R,GR}$ R , cci.... ti..... vo.....
1B	S R G P P G G R \overline{SRGP} G R S , S D Nanupā..... liṁ..... pa...	D D P D S R G , na ḍa ci va...	G G D P G P G R cci.... ti..... vo.....
1C	S R G P P G G R \overline{SRGP} G R S , S D Nanupā..... liṁ..... pa...	D D P D S R G , na ḍa ci va...	\overline{PDS} , D P D P G R cci.... ti..... vo.....
2A	S R G , P D , Ṡ Ṡ,RS D,SD $\overline{P,DP}$ $\overline{G,DP}$ nā..... prā ṇa nā.....	\overline{GR} , , , , , D P tha.....	, Ṡ Ṡ , D P G R
1D	S R $\overline{G,DP}$ \overline{DPG} , , , R, \overline{SRGP} G R S , S D Nanu.... pā..... liṁ..... pa...	D D P D S R G , na ḍa ci va...	G , G , $\overline{R,GR}$ R , cci.... ti..... vo.....
	, , S D S , , , , , , , , , , ,		

¹ Transcription effectuée par l'auteur, d'après SAMBAMURTHY (P.) : *Kīrtana Sāgaram (in Tamil)*, Book II, Madras, The Indian Music Publishing House, 1982, p. 48.

² Transcription effectuée par l'auteur, d'après SAMBAMURTHY (P.) : *Kīrtana Sāgaram (in Tamil)*, Book IV, Madras, The Indian Music Publishing House, 1982, p. 7.

7 : Chakkani rāja, rāga Kharaharapriya, tāla Ādi, de Tyāgarāja

1A	, , , R , G R , S , , , , N , Cak... ka ni.... rā.....	ND̄ D̄ , N̄ , S R , ja..... mār ga mu...	R̄SN̄ S , , S S , luṇ..... da ga....
1B	, , , R , G R , NS̄N̄ SR̄S R G R S Cak... ka ni rā.....	R̄S̄ N̄ D̄ N̄ , S R , ja..... mār ga mu...	R̄SN̄ S , , S S , luṇ..... da ga....
1C	, , , R G M P , PDM̄ MPR̄ R G R S Cak... ka ni rā.....	R̄S̄ N̄ D̄ N̄ , S R , ja..... mār ga mu...	R G RGMPM̄ M G R , luṇ..... da ga....
1D	G,,GR̄S R G M P , PD̄N D P M G G R Cak.. ka ni rā.....	PMGR̄ S R̄SN̄ S R , ja..... mār ga mu	R G RGMPM̄ M G R , luṇ..... da ga....
1E	G,,GR̄S R G M P , PD̄NS̄ND̄PM̄GMPD̄PMGR̄ Cak.. ka ni rā.....	PMGR̄ S R̄SN̄ S R , ja..... mār ga mu	R G RGMPM̄ M G R , luṇ..... da ga....
1F	G,,GR̄S R , G R , S , , , , N , Cak.. ka ni.... rā.....	ND̄ D̄ , N̄ , S R , ja..... mār ga mu	R̄SN̄ S , , S S , luṇ..... da ga....
1G	, , , Ś̄ , Ś̄ Ś̄ , Ś̄ , , , D N , Cak.. ka ni... rā.....	ND̄ D̄ , P D N D , ja..... mār.. ga mu	P , PMPD̄,P P P , luṇ..... da ga....
	, , P , , P D M M,PR̄ R,GR̄ R G R S Cak.... ka ni... rā.....	R̄S̄ N̄ D̄ N̄ , S R , ja..... mār ga mu...	R G RGMPM̄ M G R , luṇ..... da ga....
1H	G,,GR̄S Ś̄ , Ś̄ Ś̄ , SR̄GR̄NS̄RS̄ Ś̄ N D N Cak.. ka ni rā.....	ND̄ D̄ , P D N D , ja..... mār.. ga mu	P , PMPD̄,P P P , luṇ..... da ga....
	, , Ś̄ , , ND̄ P , Ś̄ , ND̄PM̄GMPD̄PMGR̄ Cak.... ka ni... rā.....	PMGR̄ S R̄S̄ N̄ S R , ja..... mār.. ga mu	R G RGMPM̄ M G R , luṇ..... da ga....
1I	G,,GR̄S Ġ , Ġ Ġ , RGM̄GR̄GM̄ Ġ Ġ Ġ Ġ Cak.. ka ni rā.....	GR̄ Ġ , R̄S̄ N̄ Ś̄ Ġ , ja..... mār.. ga mu	R̄,GR̄S̄,R̄SN̄,Ś̄ND̄,ND̄ luṇ..... da... ga....
	P M Ġ Ś̄ , ND̄ P , Ś̄ , ND̄PM̄GMPD̄PMGR̄ Cak... ka ni rā.....	PMGR̄ S R̄S̄ N̄ S R , ja..... mār.. ga mu	R G RGMPM̄ M G R , luṇ..... da ga....
2A	G,,GR̄S R G M P , R G M P D N DN̄ Ś̄ San du la dū	, N D Ś̄N̄ N D P M ra nē..... la ō.....	PD̄ND̄ N , DP̄ M G R ma..... na..... sa...
2B	PMGR̄S R G M P , R G M P D N DN̄SR̄S̄ San du la dū	Ś̄ N D Ś̄N̄ N D P M ra nē..... la ō.....	PD̄NS̄R̄GR̄S̄ND̄PM̄GGR̄ ma..... na... sa...
1J	PMGR̄ S MG,PM, D P PD̄MM,PR̄ R G R S Cak ka ni.... rā.....	R̄S̄ N̄ D̄ N̄ , S R , ja..... mār ga mu..	R G RGMPM̄ M G R , luṇ..... da ga....
	G,,GR̄S R , G R , S , , , , N , Cak... ka ni.... rā.....	ND̄ D̄ , N̄ , S R , ja..... mār ga mu...	R̄SN̄ S , , S S , luṇ..... da ga....

¹ Transcription réalisée d'après une notation manuscrite de Mokkalpati Nageswara Rao.

ANNEXE IV :**Noms, généalogies, adresses et spécialités des luthiers
facteurs de *vīṇā* en Inde du sud.****Tamil Nadu****Madras :****- A.R. DAWOOD & Sons**

286, Triplicane High Road, Triplicane, 600 005, Madras
(Vente et réparation d'instruments de musique - Pose des frettes)

- CHANDRU MUSICALS

60, R.K. Mutt Road, Mandaveli, 600 028, Madras
(Réparation d'instruments anciens)

- Development Centre for Musical Instruments, Saṅgīta Vādyalaya

86, Mundakanni Amman Koil Street, Mylapore, 600 004, Madras
(Institut de recherche sur la lutherie indienne)

- MISRA (Mukul)

[Fils de M.K. Misra, ancien directeur du Development Centre for Musical Instruments, Saṅgīta Vādyalaya]

47, Anna Street, Opp. Kalakshetra Gate, Thiruvanmiyur, 600 041, Madras.
(Restauration d'instruments anciens)

- SAMBANDAM (C.D.)

10, Mathala Narayanan Street, Mylapore, 600 004, Madras
(Réparation de *vīṇā-s*, spécialiste de la pose des frettes)

Tanjore :**- BALAN (M.) et RAJA (M.)**

[fils de Mardaya Achari]

2726, Nanayakara Chetty Street, 613 001, Thanjavur
(Facture de *vīṇā-s* et *tamburā-s*. Expériences de *vīṇā-s* démontables)

- **CHINNAPPAN (A.)** & son fils **SUNDARAJ (C.)**

[A. Chinnappan est disciple de Mahadevan Achari]

3-110 Jebamalai Puram, Opp. to C.R.C. II unit, Kalimadu (P.O.), 613 008, Thanjavur

(Facture de *vīṇā-s*, *tamburā-s* et *gōṭṭuvādyam-s*. C. Sundaraj est spécialiste de la gravure)

- **EKAMBARAM (N.), KALYAN (N.), GUNASEKARAN (N.)**

Anandanagar Colony, Srinivasapuram, 613 009, Thanjavur.

(Facture de *vīṇā-s* et *tamburā-s*)

- **GANESAN (M.)** et son fils **KANNAN (G.)**

[Disciple et frère cadet de M. Palaniappan de Tiruchchirappalli]

143, South Main Street, 613 009, Thanjavur

(Facture de *vīṇā-s*, *tamburā-s* et *gōṭṭuvādyam-s*)

- **GOVINDAN (R.)**

2803, Nanayakara Chetty Street, 613 001, Thanjavur

(Facture de *vīṇā-s* et *tamburā-s*)

- **GOVINDARAJAN (N.)**

[Fils de Narayana Achari]

2644, South Main Street, 613 009, Thanjavur.

(Facture de *vīṇā-s* et *tamburā-s*)

- **HITLER (R.)**

[Disciple de R. Nalendran]

118, West Rempart, 613 009, Thanjavur

(Facture de *vīṇā-s* et *tamburā-s*)

- **JOSEPH (A.)** et son apprenti **SAMBATKUMAR (M.)**

[Disciple de S. Shanmugham Achari]

61 / 3272, Drobadaï Amman Street, East Gate, 613 001, Thanjavur

(Facture de *vīṇā-s*, *tamburā-s* et *gōṭṭuvādyam-s*)

- **MAHALINGAM (P.)** et son fils **MUTHUKUMAR (M.)**

[Disciple de Ponnuswamy Achari]

2468, Javuli Chetty Street, 613 009, Thanjavur

(Facture de *vīṇā-s*, *tamburā-s* et *gōṭṭuvādyam-s*. Facture de *vīṇā-s* compactes)

- **NALLAIYAN (D.)** et ses fils **RAMAN (N.)** et **LAKSHMANAN (N.)**

[Fils et petits-fils de Doraiswamy Achari]

2615 / 7, Sonjiappa Lane, South Main Street, 613 009, Thanjavur

(Facture de *vīṇā-s*, *tamburā-s* et *gōṭṭuvādyam-s*)

- **NARAYANAN (M)**, **RAJAGOPALAN (M)** et son fils **VENKATESAN (R.)**,
NATARAJAN (M.), et ses fils **RAJENDRAN (N.)** & **TAMILMANI (N.)**

[Fils et petits-fils de Mahadevan Achari]

2654, South Main Street, 613 009, Thanjavur.

(Facture de *vīṇā-s* et *tamburā-s*)

- **NATESAN ACHARI** et son fils **NAGARAJAN (N.)**

65A, Giri Road, Srinivasapuram, 613 001, Thanjavur

(Facture de *vīṇā-s* et *tamburā-s*. Spécialiste de la décoration sculptée)

- **PAKKIRISWAMY (S.)**

[Disciple de Narayana Achari, beau père de N. Govindarajan]

2691, South Main Street, 613 009, Thanjavur

(Facture de *vīṇā-s* et *tamburā-s*. Spécialiste de la décoration sculptée)

- **PALANIVAL (S.)**

[Disciple de Narayana Achari, frère de S. Pakkiriswamy]

Anandanagar Colony, Srinivasapuram, 613 009, Thanjavur.

(Facture de *vīṇā-s* et *tamburā-s*. Un des derniers luthiers de Tanjore à utiliser encore parfois la corne de cerf.)

- **PETER (K)**

[Disciple de Selvaraj, lui-même formé lors de cours de lutherie organisés au palais de Tanjore à la fin des années 1970]

Jebamalai Puram, Opp. to C.R.C. II unit, Kalimadu (P.O.), 613 008, Thanjavur

(Facture de *vīṇā-s* et *tamburā-s*)

- **RAGHURAMAN (K.)**

[Fils de Karpeya Achari]

109, Mela Alangam, Agal Medu 613 009, Thanjavur

(Facture de *vīṇā-s* et *tamburā-s*)

- RAJU (M.)

[fils de P. Mahalingam]

1910, Javuli Chetti Street, 613 009, Thanjavur

(Spécialiste de la gravure et de la sculpture. Travaille parfois la corne de cerf)

- SHANMUGHAM ACHARI (S.) et son fils DHANABAL (S.)

[Fils et petit-fils de Pushpalinga Achari]

19 / 2362, Gopal Mudaliar Lane, near Elai Amman Street, 613 009, Thanjavur

(Facture de *vīṇā-s*, *tamburā-s* et *gōṭṭuvādyam-s*. Réparation d'instruments)**-SOMASUNDARA ACHARI (N.) et ses fils GUNASEKHARAN (S.) & GANESAN (S.)**

[Fils et petits-fils de Natesan Achari]

2588, Sonjiappa Lane, , South Main Street, 613 009, Thanjavur

(Facture de *vīṇā-s* et *tamburā-s*)**- SUNDARAJAN (M.) et son fils KUMAR (S.)**

[Fils et petit-fils de Muthuswamy Achari]

16 / 2567 Sonjiappa Lane, South Main Street, 613 009, Thanjavur

(Facture de *vīṇā-s*, *tamburā-s* et *gōṭṭuvādyam-s*. Spécialiste de la facture des chevilles d'instruments grâce à des machines, scie à ruban et tour électrique)**- SUNDRAN (M.)**

[Disciple de R. Govindan]

2517, Sonjiappa Lane, South Main Street, 613 009, Thanjavur

(Facture de *vīṇā-s*, *tamburā-s* et *gōṭṭuvādyam-s*)**- SWAMINATHAN (S.)** (surnommé "Sambu")

[Disciple de Karpeya Achari]

33, Palace Compound, 613 009, Thanjavur

(Facture de *vīṇā-s* et *tamburā-s*, réparation d'instruments)**- THANGARAJ (G.)**

[Disciple et gendre de R. Nalendran]

2529, Sonjiappa Lane, South Main Street, 613 009, Thanjavur

(Facture de *vīṇā-s* et *tamburā-s*)**- THIRUGNANAM (K.)**

[Fils de Karpeya Achari]

5 / 1897, Javuli Chetty Street, 613 009, Thanjavur

(Facture de *vīṇā-s*, *tamburā-s* et *gōṭṭuvādyam-s*)

- **THYAGARAJAN ACHARI (T.N.)**, ses fils **RAMACHANDRAN (T.)** et **RAJENDRAN (T.)**, et son frère **SRINIVASAN (T.N.)**

2468, Javuli Chetti Street, 613 009, Thanjavur

(Facture de *vīṇā-s* et *tamburā-s*)

- **THYAGARAJAN (P.)** et ses fils **SWAMINATHAN (T.)** et **MURIESAN (T.)**

63 / A 2742 Nayakara Chetty Street, 613 001, Thanjavur

(Facture de *vīṇā-s* et *tamburā-s*)

- **VENKATESAN (R.) & RAMALINGAM (R.)**

[Fils de Radhakrishna Achari]

17/2565, Sonjiappa Lane, South Main Street, 613 009, Thanjavur

(Facture de *vīṇā-s* et *tamburā-s*)

Tiruchchirappalli :

- **PALANIAPPAN (M.)**

[Disciple de Mahadevan Achari et de Narayana Achari]

71 / C, Venice Street, Chinthamani, 620 002, Tiruchchirappalli

(Facture de *vīṇā-s*, *tamburā-s* et *gōṭṭuvādyam-s*. Ancien ouvrier de S. Ramanathan (Ramjee). Luthier attitré aujourd'hui de nombreux musiciens du bani de Karaikudi. A fait des expériences sur les chevalets et les cordiers ainsi que des *vīṇā-s* démontables.)

- **RAMANATHAN (S.)** (Ramjee & C°) et ses ouvriers, **VENUGOPAL** et **SUBBAN (M.)**

[Ancien élève et ami de Karaikudi Sambasiva Iyer]

2, Andar Street, 620 002, Tiruchchirappalli

(Entreprise de facture de *vīṇā-s*, *tamburā-s* et *gōṭṭuvādyam-s*. Très nombreuses expériences sur les chevalets, les chevilliers et les structures des instruments. *Vīṇā-s* démontables, *tamburā-s* pliants, *tamburā-s* à poulies etc. Spécialiste du filage des cordes et de la pose des frettes)

- **VENKATESAN (G.)**

[Fils de R. Govindasamy]

35, Thiruvalluvar Street, Srirangam, 620 006, Tiruchchirappalli

(Facture de *vīṇā-s*, *tamburā-s* et *gōṭṭuvādyam-s*. Spécialiste de la pose des frettes et de la sculpture des *yāli-s*.)

KeralaTrivandrum :**- APPUKUTTAN (Nair)**

[Dernier luthier de la Saraswati Harmonium & Veena Factory]
Mohanvilla, Mangattukadavu, Thirumala P.O., 695 006, Trivandrum
(Réparation d'instruments)

- LOBO (Johnson)

Near Muslim Mosque, Pettah, Trivandrum
(Réparation et restauration d'instruments à corde)

- SAJIRAM (P.)

[Fils de S.S. Purushottaman]
Sri Swati Tirunal College of Music, Thycaud, 695 014, Trivandrum
(Facture de *vīṇā-s* et *tamburā-s*. Réparation et entretien d'instruments)

Quelon :**- PURUSHOTTAMAN (S.S.)**

Bharat Veena Factory, Thekkevila, Quelon
(Facture de *vīṇā-s* et *tamburā-s*)

Andhra PradeshBobbili :**- JAGGARA (P.)**

Gollapalli P.O., Bobbili Taluk, Vizianagaram District, Andhra Pradesh
(Facture de *vīṇā-s*, *tamburā-s* et *vīṇā-s* miniatures)

- SARVASIDDI (Achyta Narayana)

[Fils de Sarvasiddi Lakshmana Swamy, petit-fils de Sarvasiddi Achana]
Gollapalli P.O., Bobbili Taluk, Vizianagaram District, Andhra Pradesh
(Facture de *vīṇā-s*, *tamburā-s* et *vīṇā-s* miniatures)

- SARVASIDDI (Chandrasekharam), SARVASIDDI (Lakshmana), SARVASIDDI (Achary) et SARVASIDDI (Ramakrishna)

[Fils de Sarvasiddi Veeranna, petits-fils de Sarvasiddi Ganganna]

"Saraswati Veena Works", Gollapalli P.O., Bobbili Taluk, Vizianagaram District, Andhra Pradesh

(Facture de *vīṇā-s*, *tamburā-s* et *vīṇā-s* miniatures)

- SARVASIDDI (China Surya Rao) et SARVASIDDI (Surya Prakash Rao)

[Fils de Sarvasiddi Bhrama, petits-fils de Sarvasiddi Appalaswamy]

Gollapalli P.O., Bobbili Taluk, Vizianagaram District, Andhra Pradesh

(Facture de *vīṇā-s*, *tamburā-s* et *vīṇā-s* miniatures)

- SARVASIDDI (Narayana Rao)

Gollapalli P.O., Bobbili Taluk, Vizianagaram District, Andhra Pradesh

(Facture de *vīṇā-s*, *tamburā-s* et *vīṇā-s* miniatures)

Nuzvidu :

- KASI (Satyanarayana)

" Srinivasa Musical Works", Gandhi Nagar, Nuzvidu, 521 201, Krishna District, Andhra Pradesh

(Facture de *vīṇā-s* et *tamburā-s*)

- MEERA (Sahib)

[Disciple de Ratna Varma]

"Meera Musicals", Kothapet, Nuzvidu, 521 201, Krishna District, Andhra Pradesh

(Facture de *vīṇā-s* et *tamburā-s*)

- PILLI (Satyanarayana)

Kothapet, Nuzvidu, 521 201, Krishna District, Andhra Pradesh

(Facture de *vīṇā-s* et *tamburā-s*)

- PRASAD (Y.D.)

[Fils de Y. Venkataswamy]

"Mani Musical Hall", Kothapet, Nuzvidu, 521 201, Krishna District, Andhra Pradesh

(Facture de *vīṇā-s* et *tamburā-s*)

- VENKATASWAMY (Y.)

[Disciple de Ratna Varma]

"Saraswati Musical Hall", Kothapet, Nuzvidu, 521 201, Krishna District, Andhra Pradesh

(Facture de *vīṇā-s* et *tamburā-s*)**Pithapuram :****- GUTHURTHY (Venkata Rao)**

[Fils de Guruthurthy Veeraswamy]

Adresse non répertoriée

(Facture de *vīṇā-s* et *tamburā-s*, réparation d'instruments)**Rajamundhry :****- HANUMANTHA (Panduranga Rao)**

Adresse non répertoriée

(Facture de *vīṇā-s*, réparation d'instruments)**Karnataka****Bangalore :****- CHANDRASEKARACHAR (P.)**

[Fils de Parameswarachar, petit-fils de Virappachar]

10, 8th. Cross, 4th. Main, Hanumanthanagara, 560 019, Bangalore (Travail aussi à Mysore)

(Facture de *vīṇā-s*. Spécialiste de l'affinement des tables des *vīṇā-s* de Tanjore)**- NARASINGA (L. - RAO)**

[Disciple de Dandige Subbanna de Magadi]

504, 16th. Main, 50 Feet Road, Banashankari 1st. Stage, 1st. Block, 560 050, Bangalore

(Facture de *vīṇā-s*, *tamburā-s* et *gōṭṭuvādyam-s* démontables. Nombreuses expériences sur les touches en bois, les chevalets, les ouies. Travail de sculpture très original.)

- RANGANATH (B.S. - Sharma)

[Disciple de Srinivasamurthy de Magadi]

"Satyanarayana Musicals", 124 /1, Margosa Road, 10th. Cross, Malleshwaram, 560 003, Bangalore

(Restauration d'instruments)

- VEERABHADRAIAH (A.)

[Fils d'Arunachalaya]

"Aruna Musicals", 97, 2nd. Main, Industrial Town, Rajajinagar, 560 044, Bangalore

(Facture de *vīṇā-s* et *tamburā-s* en fibre de verre. Réparation et vente d'instruments)**Mysore :****- CHANDRASEKARACHAR (P.)**

[Fils de Parameswarachar, petit-fils de Virappachar]

109/2, Banni Mantapa Post, Belavatha Grama, Mysore (Travail aussi à Bangalore)

(Facture de *vīṇā-s*. Spécialiste de l'affinement des tables des *vīṇā-s* de Tanjore)**- GANGADHAR (N.)**

[Fils de N. Lingachar, petit-fils de Puttachar, arrière petit-fils de Puttadasachar]

"Sri Saraswathi Musical Works", Thyagaraja Road, 570 004, Mysore

(Facture de *vīṇā-s*. Restauration et réparation d'instruments à corde)**- "SRI SHARADA"**

Rajakamal Talkies Road, Shivarampet, 570 001, Mysore

(Facture, réparation et vente d'instruments)

- SURYANARAYAN (R.)

[Fils de H.V. Rudrappa, petit-fils de Virappachar]

713, 4th Cross, Ramanuja Road, 570 004, Mysore

(Facture de *vīṇā-s*)

ANNEXE V :

Questionnaire envoyé aux joueurs d'instruments à cordes pincées
de grade "A", "B High" et "B", affiliés aux différentes stations
d'All India Radio en Inde du Sud.

Full Name / Artist Name	:	Kum/Smt/Sri
Date of Birth	:	
Instrument Played	:	Vina / Chitra Vina / Mandolin / Guitar
Name of Guru(s)	:	
Do you consider yourself belonging to a particular Bani ?		
If so which one ?		
Do you consider your style more vocal ? Instrumental ?		
Do you also give vocal concerts ?		
Do you teach your instrument ?		
Do you have any advanced students ?		
If so, could you give the name(s) of the most advanced one(s)		
Do you have any commercial recordings ?		
If so could you please write down its (their) Label(s), Number(s) and year(s) of recording.		
Do you hold any Post / Function (College, Sabha, All India Radio etc...)		
<u>Information on your instrument</u> (If you have many, please just take the one you use in concert) :		
Do you know from where your instrument comes (ex. : Thanjavur, Mysore, Bobbili, etc...), when was it made and who was its maker ?		

Could you shortly describe it : its structure (Ekanda, 3 pieces...), its wood (Jackwood, Rosewood...) its Dimensions (Total Length, Length of the strings from the "Meru" to the Bridge, and Diameter of its soundboard.

Have you done any personal improvement, or modification on your instrument (ex. : Tuning keys, sympathetic strings, "jiva" on the Bridge...)

Do you yourself take care of your melam ?

Which string number and type do you use for Melodic and Tala strings ?

Do you use any mike ? If so of which kind (External, Contact Mike, or "Magnetic pick-up), and of which brand and model.

Is the mike essential to your style ?

Any other important information you may wish to give on yourself, your style of playing, or your instrument...

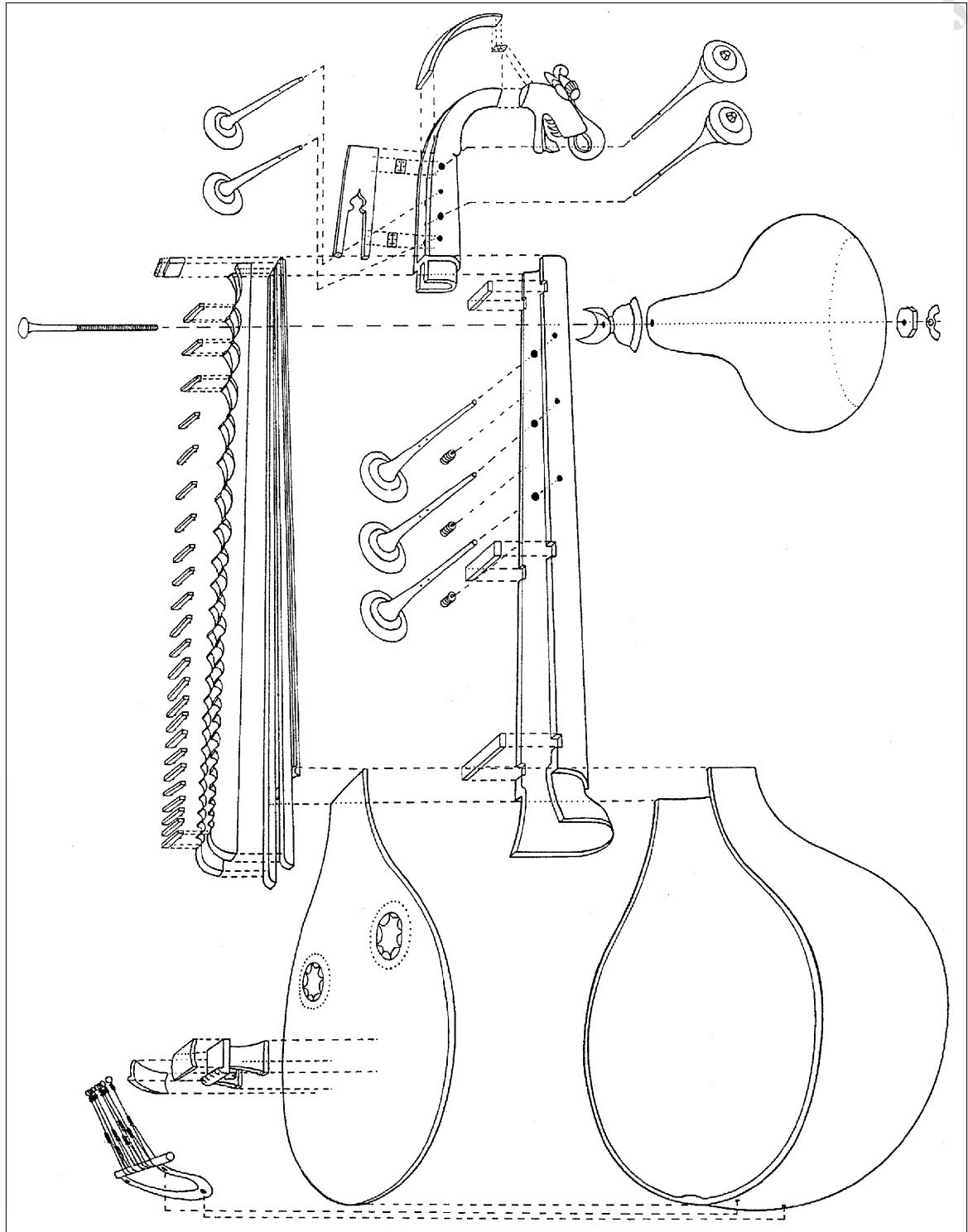
ANNEXE VI :**Schéma de montage d'une *vīṇā* de type 2 B / 3,****facture de Tanjore¹**

¹ Schéma extrait de notre mémoire de maîtrise : BERTRAND (Daniel) : *La Sarasvatī vīṇā. Histoire, facture et technique*, Paris, Université Sorbonne / Paris IV, Septembre 1990, p. 81.